

Hydromat 3000

Надежный строгально-калевочный станок для знакомства с серией Hydromat

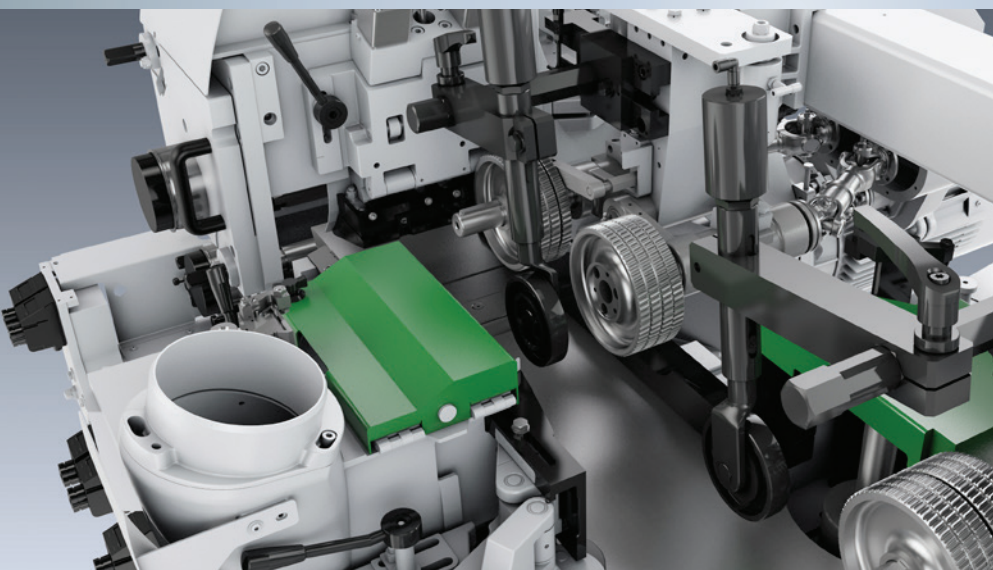

WEINIG



WEINIG предлагает больше

Тот, кто сегодня покупает станок WEINIG, знает, что тем самым он самым лучшим образом подготовлен к будущему процветанию своего предприятия.

Качество 100 % — станки WEINIG должны отвечать высоким требованиям. Поэтому традиционным достоинством WEINIG является максимальный уровень добросовестности при разработке и производстве. И такой подход ведет к долгому сроку службы сделанных вами инвестиций.

Надежность — готовность станка к работе вносит решающий вклад в то, насколько прибыльно предприятие. Оборудование WEINIG известно своими высокими стандартами. Более 80 000 станков WEINIG работают по всему миру, полностью удовлетворяя все потребности наших клиентов.

Консультирование — все равно, необходима ли вам системная компетенция WEINIG или ноу-хау экспертов WEINIG непосредственно на месте, вы всегда можете положиться на наших мотивированных сотрудников отдела продаж. Итогом всех усилий станет соответствующее индивидуальным потребностям решение, которое обеспечит вам максимальное использование имеющегося потенциала.

Все от одного производителя — группа WEINIG является партнером, предлагающим весь комплекс работ и оборудования. От раскрытия до штабелирования, от одного станка до полностью автоматизированной производственной линии «под ключ». И, конечно же, включая всеобъемлющий пакет услуг.

Сервис — уверенность успокаивает. Наши сервисные специалисты всегда готовы прийти на помощь при любой неполадке. Группа WEINIG обладает уникальной по плотности сетью сервисных представительств по всему миру. И структурные подразделения этой сети помогут любому клиенту!

WEINIG ExpoCenter

В нашем выставочном центре мы демонстрируем все возможности наших инновационных технологий. Здесь вы можете непосредственно увидеть работу наших станков.

Надежность и мощь:
НОВЫЙ Hydromat 3000

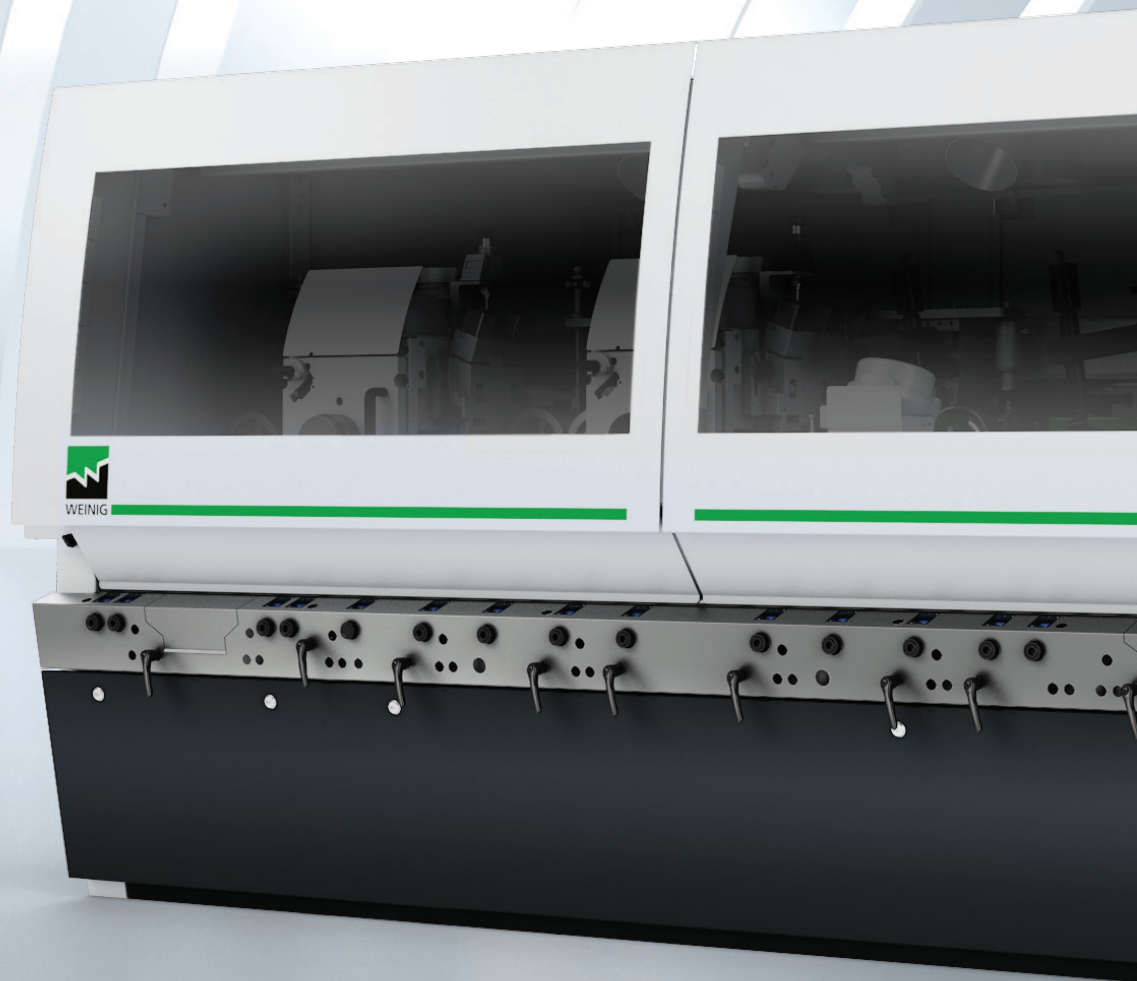



HYDROMAT 3000

Многообразие продукции в промышленной обработке массивной древесины просто необъятно. Но независимо от того, на каком рынке вы работаете, Hydromat 3000 станет для вас деревообрабатывающим станком, соответствующим вашим требованиям к производительности. Hydromat 3000 — это высокоэффективная платформа для суровых требований ежедневной многосменной эксплуатации.

Надежность: высший стандарт Hydromat

Массивная и прочная конструкция

Тяжелая литая станина гарантирует высокую жесткость и прочность, соответствующую тем высоким требованиям к производительности, которые предъявляются к станкам серии Hydromat. Станины станков разработаны с помощью самых современных компьютерных методов проектирования. Это ведет к минимальным вибрациям при обработке, большой плавности хода деталей и равномерному строганию.

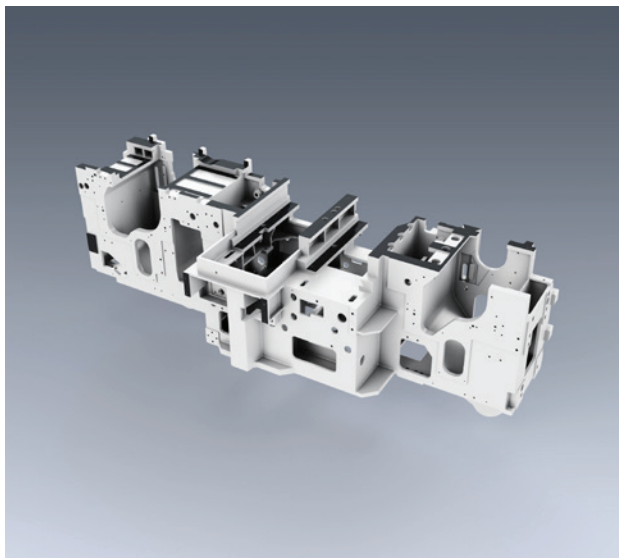

Выдающее качество поверхностей даже при высоких скоростях подачи

Hydromat 3000 гарантирует оптимальную согласованность инструмента и станка. Группа WEINIG предлагает высшее качество обработки — от станины из серого чугуна и столов станков до шпинделей. Это качество, обеспечивающее максимально возможную плавность работы, отражается в качестве поверхностей обработанных деталей. Кроме того, такая точность гарантирует прецизионное изготовление профилей.



Высокий уровень комфорта в управлении

Большое удобство в управлении и обслуживании сочетается с минимальным временем наладки. Hydromat 3000 обеспечивает и то, и другое благодаря хорошему доступу к внутреннему пространству станка, а также комфортным настройкам. Например, многие регулировки и перемещения для позиционирования шпиндельных осей или джойнтирование могут выполняться полностью автоматически. Новые контропоры HydroLock также упрощают работу, так как для них не требуется ежедневно использовать смазочный шприц. Не стоит забывать, что это гарантирует высокий уровень безопасности для оператора.

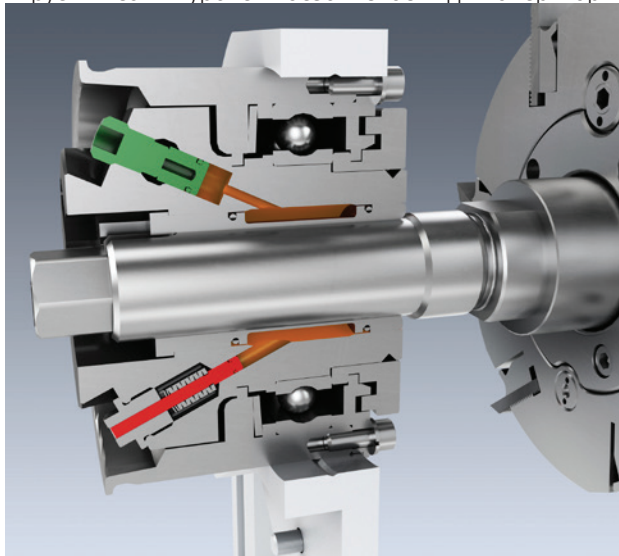

Высокая точность повторяемости

Система управления станка в состоянии сохранить значения настройки для каждого профиля. Если позже снова потребуются изготовить какой-либо профиль, система управления использует уже сохраненные параметры. Такой подход облегчает процесс наладки. А для оператора это означает повышение безопасности, так как риск ошибок сводится к минимуму.



Производительность: получите больше от вашего предприятия

С самого начала проектирование строгально-калевочных станков WEINIG сопровождается системным подходом. Станок Hydromat 3000 может оснащаться системой автоматизации PowerMech. Все от одного производителя и в точном соответствии с вашими потребностями — модули PowerMech представляют собой ключ к максимальному уровню рентабельности и производительности. Эти модули в состоянии выполнять множество функций, от загрузки заготовок в станок, оценки качества и транспортировки до упаковки и штабелирования. Используемая вами степень автоматизации определяет, в какой мере вы намерены использовать гигантский потенциал станка Hydromat 3000. Эта модульная система обеспечивает большую гибкость в применении и может расти вместе с вашими потребностями. Увеличение скорости работы с минимумом персонала, объединение нескольких рабочих процессов, повышение удобства в управлении или дополнительная безопасность — PowerMech всегда предоставит индивидуальное решение для вашего станка Hydromat.

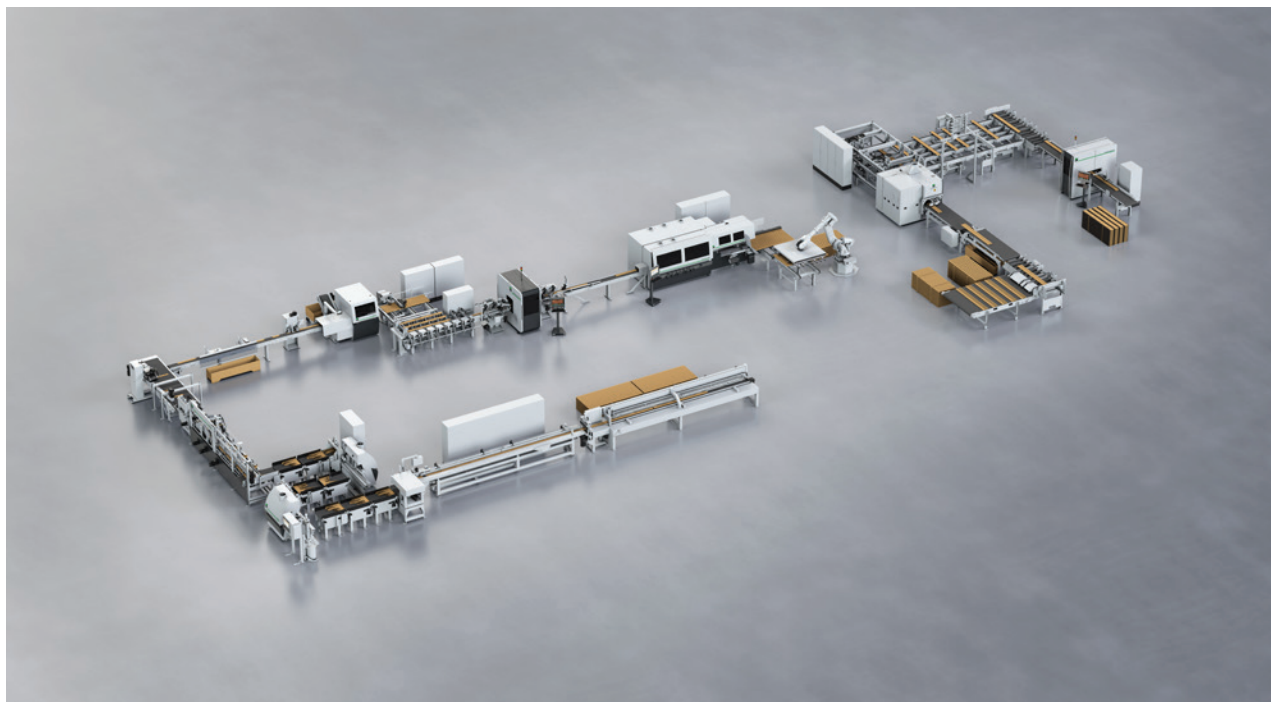

1. 4-х вальцовый втяжной механизм

Две противоположные пары валцов обеспечивают надежное втягивание деталей.

2. Подающие валцы

Валцы диаметром 170 мм гарантируют высокую плавность обработки при скорости подачи 100 м/мин.

3. Высокопроизводительные пакеты

Массивные обрабатывающие агрегаты гарантируют высокую надежность при максимальной производительности.

4. Синхронизированные джойнтеры

При радиальном перемещении джойнтеры передвигаются синхронно со шпинделем, ручные операции не требуются.

5. Регулируемая плита стола

Плита без проблем перемещается по наклонной поверхности и обладает высокой устойчивостью.

6. Контроль температуры

Благодаря системе контроля температуры вам всегда известно состояние подшипников. Это позволяет повысить эксплуатационную готовность станка.

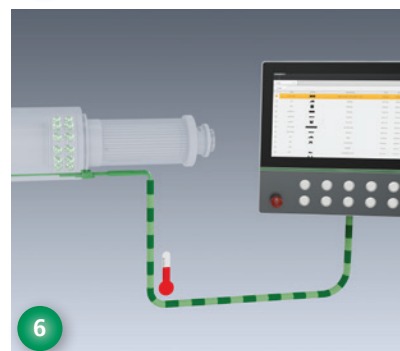
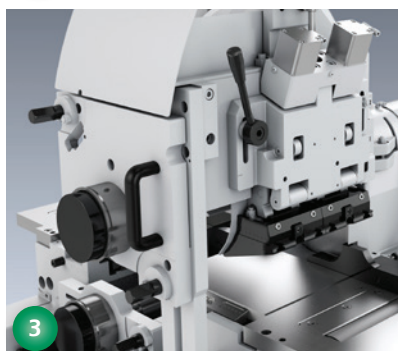
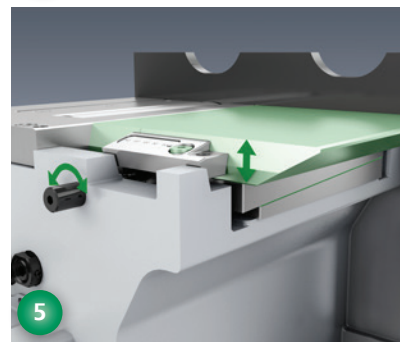
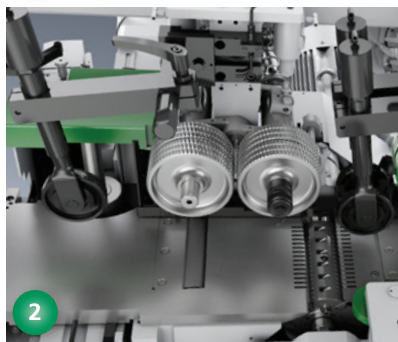
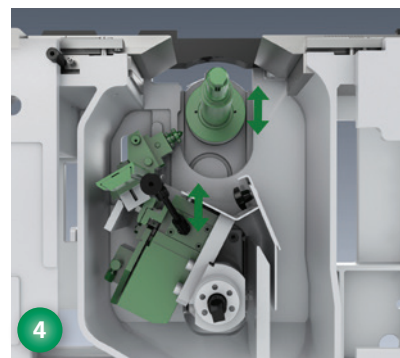
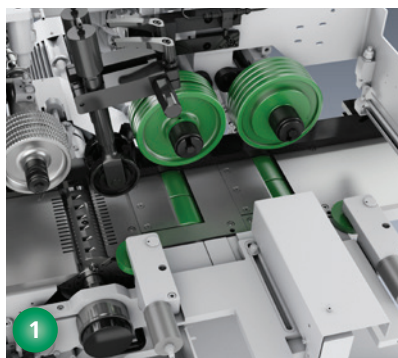

Система WEINIG Plus: кратчайший путь от идеи до готового профиля

Система WEINIG Plus интегрирует Hydromat 3000 в эффективную, увеличивающую производительность комплексную концепцию. Отдельные компоненты согласуются друг с другом как конструктор и идеально дополняют друг друга.

И именно при решении таких задач, как короткие сроки поставки, малые партии продукции и индивидуальные изделия для клиентов на передний план выходит компетенция и сила инноваций WEINIG, причем не только с точки зрения самого оборудования, но и с учетом всей рабочей среды. От чертежа профиля до настройки вашего строгально-калевочного автомата. Благодаря системе WEINIG Plus вы без проблем справитесь с этими ежедневными задачами.

Оптимальный выбор для предприятий с

- большим разнообразием профилей
- частой сменой профилей
- производством по индивидуальным заказам
- несколькими станками
- собственным производством инструментов

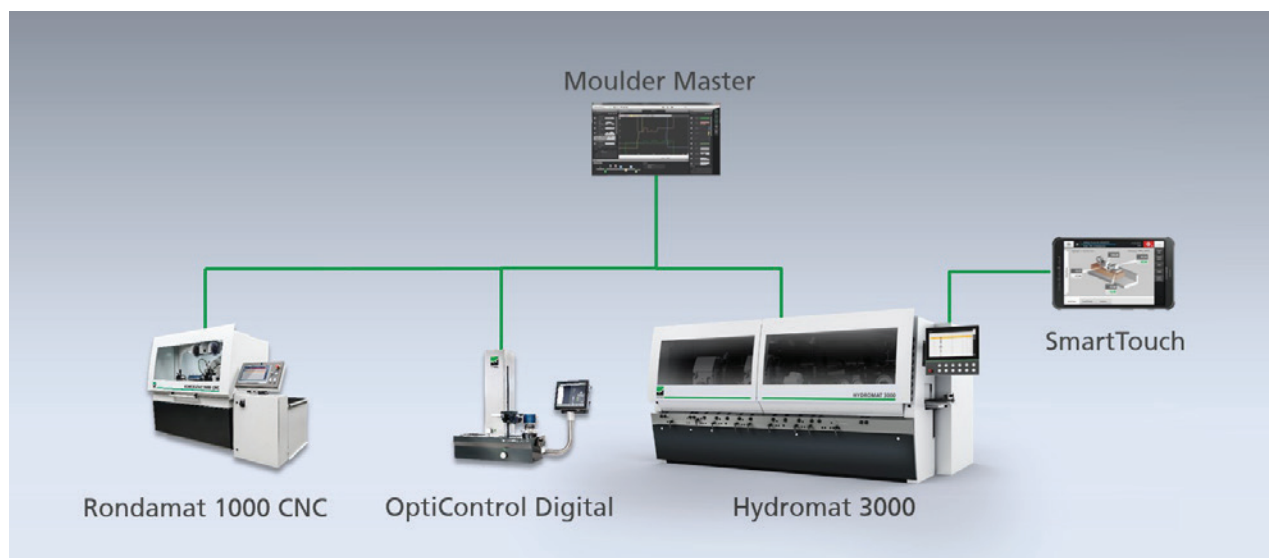

Оригинальные инструменты WEINIG: гарантия великолепных деталей

Уровень точности самого лучшего станка может быть только таким, каким является точность инструмента, который на нем установлен. Чем лучше станок и инструмент согласованы друг с другом, тем лучшие результаты можно получить во время работы. Концерн WEINIG предлагает вам все инструменты, используемые при строгании и профилировании:

- инструменты с креплением PowerLock;
- с гидравлическим зажимом;
- со стандартным зажимом;
- инструменты для ножевых валов.



Серия Rondamat — это наш универсальный ассортимент заточных станков, обеспечивающих исключительную точность на производстве. Эти станки позволяют самостоятельно изготавливать профильные и строгальные ножи, а также затачивать фрезы и готовить ножевые инструменты для любого профиля. Быстро, точно, недорого.



Системы измерения и индикации дополняют наш спектр оборудования для инструментов. Все компоненты в комплексе гарантируют вам максимальную точность профилей и одновременно гигантскую экономию времени при наладке.



Технические характеристики

Строгально-калевочные станки WEINIG имеют множество вариантов комплектации. Тем самым они превосходно соответствуют любым специальным требованиям. Представленные последовательности размещения шпинделей отражают не все возможности нашей модульной системы. Эксперт группы WEINIG с удовольствием проконсультирует вас по всем вопросам.

Обратите внимание: представленные размеры относятся к стандартным станкам. При использовании дополнительного оснащения или изменения расположения распределительного шкафа возможно изменение этих значений.



A = 4500 мм, B = 2165 мм, C = 1905 мм

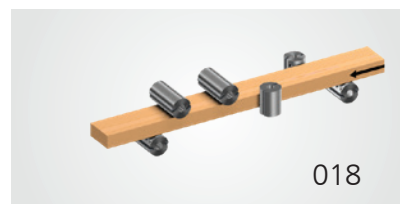

A = 5350 мм, B = 2165 мм, C = 1905 мм



A = 5350 мм, B = 2165 мм, C = 1905 мм

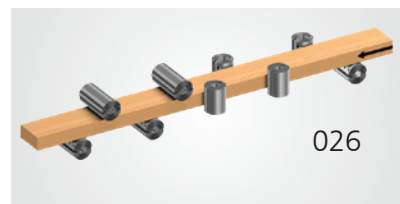

A = 6200 мм, B = 2165 мм, C = 1905 мм



A = 5350 мм, B = 2165 мм, C = 1905 мм

Стандартные и опциональные комплектации

Мин./макс. высота обработки	10/160 мм
Мин./макс. ширина обработки	20/230 мм
Ширина обработки 30–310 мм, макс. частота вращения 6000 об/мин с контропорой HydroLock	○
Максимальные рабочие размеры	310 x 200 мм
Концепция управления Comfort Set	●
Частота вращения 6000 об/мин	●
Частота вращения 8000 об/мин (не с контропорой HydroLock)	○
Регулируемая частота вращения 4000–8000 об/мин	○
Запуск и остановка всех шпиндельных приводов от преобразователя частоты	○
Система управления Memory Plus	●
Система управления PowerCom Plus	○
Макс. диаметр горизонтального инструмент (кроме первого нижнего шпинделя)	250 мм
Макс. диаметр вертикального инструмента	250 мм
Контропора HydroLock	○
Прямой/профильный джойнтер, автоматический	○
Регулировка скорости подачи преобразователем частоты в диапазоне 6–60 м/мин	●
Регулировка скорости подачи преобразователем частоты в диапазоне 8–80 / 10–100 м/мин	○
Покрытие MarathonCoating для стола и упора станка	●
Макс. мощность двигателей вертикального шпинделя (стандарт — опция)	7,5–15 кВт 22 кВт с ПЧ
Макс. мощность двигателей горизонтального шпинделя (стандарт — опция)	7,5–37 кВт
Улучшенная звукоизоляция	○

● Стандарт ○ Опция

Возможны технические изменения. В сведениях и изображениях, использованных в данном проспекте, также содержится специальное оснащение, которое не входит в серийный комплект поставки. Для фотографирования частично сняты защитные кожухи.

Вы вправе ожидать от нас многого: WEINIG — партнер для вашего будущего

Для вас мы всегда на месте.

Всеобъемлющие консультационные услуги, например, по вопросам оптимальной интеграции вашего нового станка Hydromat в технологическую цепочку, являются такой же самоочевидной частью предоставляемых WEINIG услуг, как и продуманная концепция эффективных обучающих семинаров. Кроме того, филиалы во всех частях света и многочисленная команда отдела обслуживания, гарантируют быструю помощь именно там и именно в тот момент, когда вам это нужно. Вы видите: WEINIG предлагает больше.

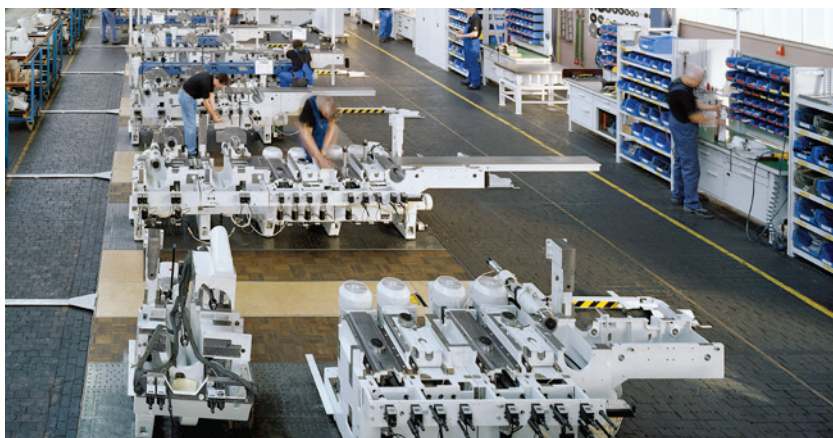

Монтажный конвейер



Консультации

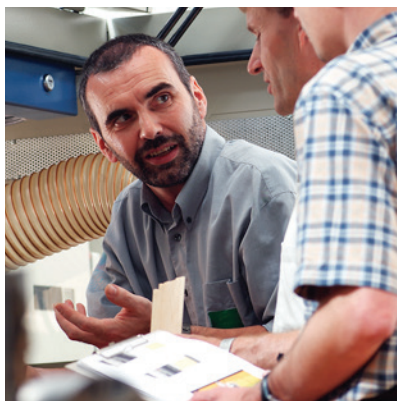

Обучение



Сервис

БОЛЬШЕ ЭФФЕКТИВНОСТИ ИЛИ ГИБКОСТИ? И ТО, И ДРУГОЕ.

THINK WEINIG

Сегодня сто изделий, а завтра всего одно. И каждый заказ должен быть максимально рентабельным. В эпоху больших перемен новые задачи встают перед нами каждый день. Поэтому нам нужен партнер, который не просто продаст нам станок, а поддержит нас на пути в будущее своими индивидуальными консультациями и масштабируемыми, гибкими решениями.

WEINIG предлагает больше.

Первый шаг вперед: think.weinig.com



H3000_RU_V1.0_ST_1019

WEINIG GROUP

sales@weinig.com
www.weinig.com

